

MONITOR OPEN FRAME 15"

TELA SENSÍVEL AO TOQUE - SAW
MODELO TMI-1500S - SÉRIE AR150-2

DESIGN E TECNOLOGIA PARA ATENDER AS
MAIS DIVERSAS APLICAÇÕES

- Imagens com alto brilho e contraste
- Precisão e alta sensibilidade no toque
- Design inovador e compacto



FÁCIL INSTALAÇÃO E UTILIZAÇÃO
DIMENSÕES REDUZIDAS
ALTA DURABILIDADE

TMI-1500S

Série AR150-2

Dimensões (mm)

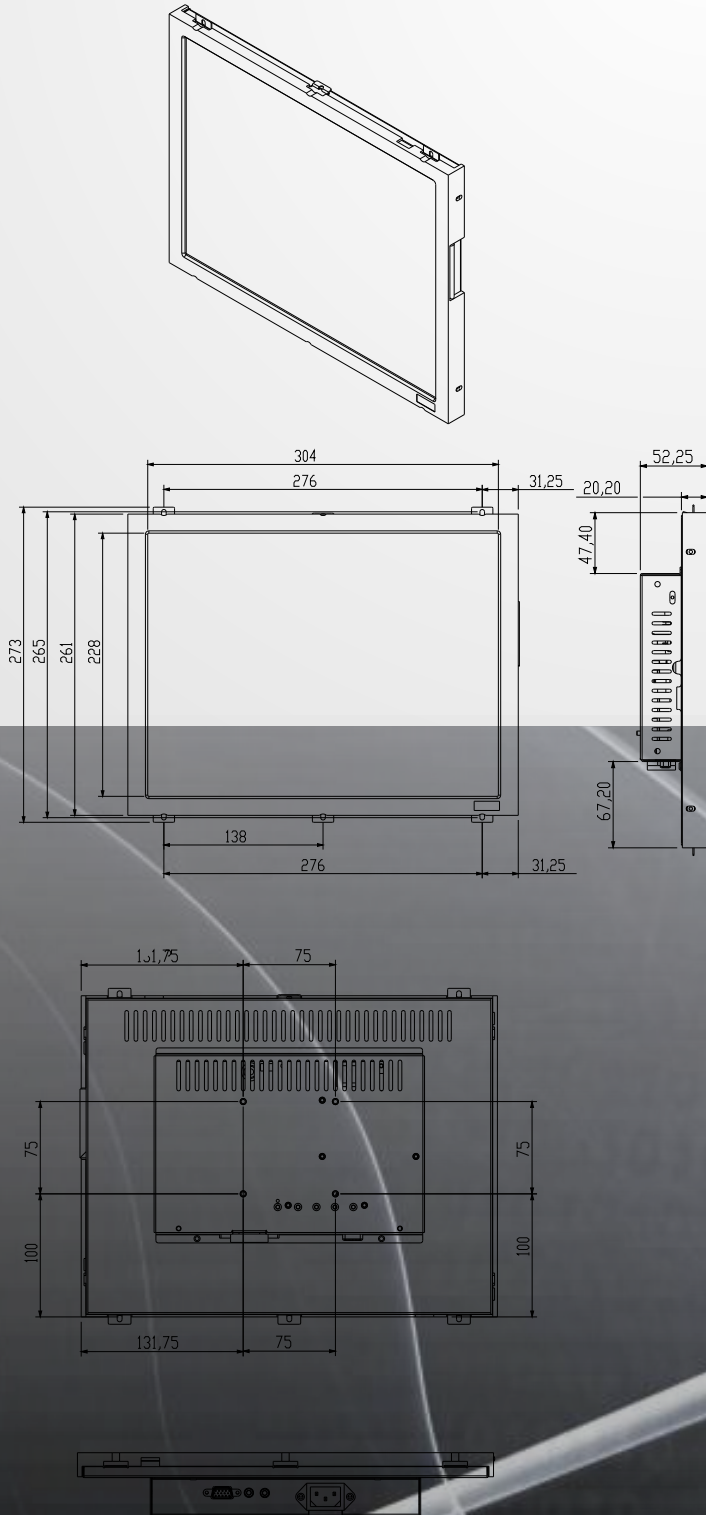

Modelo	TMI-1500S	
Série	AR150-2	
Acabamento	Open Frame	
Cor externa	Aço / preto	
Tecnologia TST	SAW	
Interface TST	USB	
Resolução TST	2048 x 2048	
Tempo respostas TST	35 ms	
ESD	16 KV on air	
Tamanho	15,0"	
Relação X/Y	4:3	
Área útil da tela	Horizontal	304,12 mm
	Vertical	228,09 mm
Dimensões externas	Largura	339 mm
	Altura	273 mm
	Profundidade	55 mm
Resolução nativa	1024(x3 RGB)x768 pixels - 60 Hz	
Número de cores	262 K	
Brilho (típico)	Matriz LCD	250 cd/m ²
	Com TST	225 cd/m ²
Tempo Resposta LCD (Típ.)	8 ms	
Ângulo de visão (Típico)	Horizontal	70/70/140 graus
	Vertical	70/60/ 130 graus
Relação contraste (Típico)	700:1	
Entrada de vídeo	VGA analógico	
Conector de vídeo	Mini D-Sub 15pins VGA type	
Taxa de sincronismo	Horizontal	31,5-60 KHz
	Vertical	60-75 Hz
Alimentação	100 a 240 V~ 60 Hz	
Consumo	25,5 W	
Temperatura	Trabalho	0 a 40 oC
	Armazenagem	-20 a +60 oC
Umidade relativa do ar (s/condensação)	10 a 90%	
Peso líquido	3,6 Kg	
Peso bruto	4,5 Kg	
Garantia	Monitor LCD s/TST	1 ano
	TST SAW	1 ano
MTBF do Monitor (Min)	50.000 horas	
Norma RoHS	Sim	
Fixação	Customizada ou VESA 75mm	

(1) As especificações contidas neste documento estão sujeitas a alterações sem aviso prévio.

(2) Marcas e nomes aqui citados para referência são de propriedade de seus respectivos proprietários