

MONITOR OPEN FRAME 15"

AR150-3

TELA SENSÍVEL AO TOQUE - SAW

IMAGENS COM ALTO BRILHO E CONTRASTE
PRECISÃO E ALTA SENSIBILIDADE NO TOQUE
DESIGN INOVADOR E COMPACTO

DESIGN E TECNOLOGIA PARA ATENDER AS
MAIS DIVERSAS APLICAÇÕES



FÁCIL INSTALAÇÃO E UTILIZAÇÃO
ALTA DURABILIDADE



TMI-1500S

Série AR 150-3

Especificações técnicas

Dimensões (mm)

Especificação da Matriz LCD

Matriz	15"
Relação X/Y	4:3
Área Útil (H x V)	304,12 x 228,09mm
Resolução Nativa	1024 (x3 RGB) x 768 pixels - 60 Hz
Outras Resoluções Suportadas	1024 (3x RGB) x 768 pixels - 75 Hz
Dot pitch	0,297 x 0,297mm
Cores	16,2 milhões
Brilho	350 cd/m2 típico
Contraste típico	700:1
Ângulo de visão (H x V)	80° / 80° x 60° / 80° / 140°
Controles disponíveis	Auto ajuste, imagem, posição, cores, menu, linguagem, restauração
Tempo de resposta	8 ms
Taxa de sincronismo	Horizontal: 31,5 ~ 60 KHz Vertical: 60 ~75 KHz

Especificação da Tela Sensível ao Toque

Tecnologia	SAW
Resolução	2048 x 2048
Tempo de resposta	35 ms
Transparência	Maior que 92%
Força do toque	Menor que 85 gramas
Vida útil	Maior que 50 milhões de toque
Interface	USB

Interfaces

Alimentação	100 ~240 Volts - 60 Hz
Tela Sensível ao toque	USB
Entrada de vídeo	VGA Analógico
Conectores de vídeo	Mini D-Sub 15pins VGA type

Características Físicas e Ambientais

Temperatura	Operação: 0 ~ 40°C Armazenagem: -20 ~ +60°C
Umidade	10% ~ 90% (sem condensação)
Dimensões do monitor (L x A x C)	339mm x 273mm x 55mm
Peso	Líquido: 3,6 Kg Bruto: 4,5 Kg
Fixação	Customizada ou VESA 75mm

Outros

Acabamento	Open frame
Cor	Preta
Consumo	24,5 W
MTBF	50.000 horas
Certificações / Normas	FCC, CE
Opcionais	Tela de privacidade
Garantia	1 ano

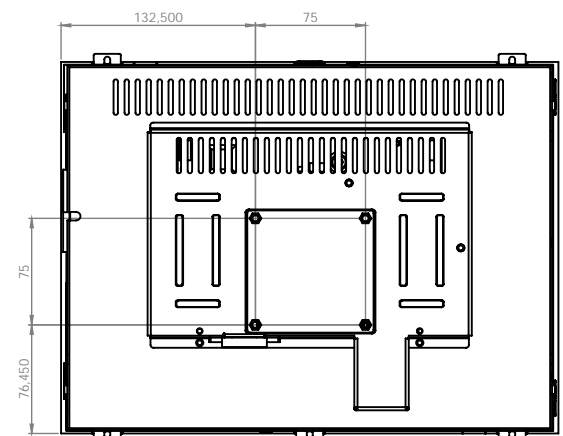
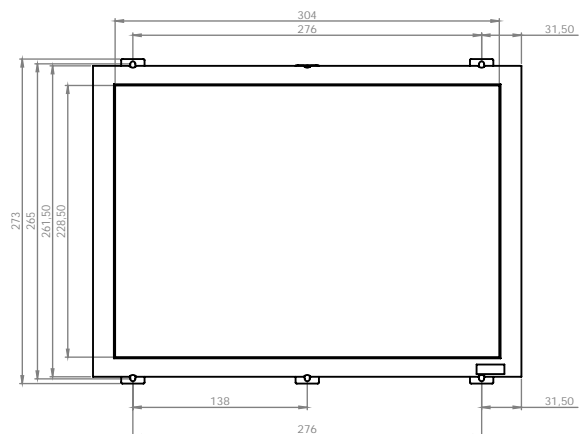
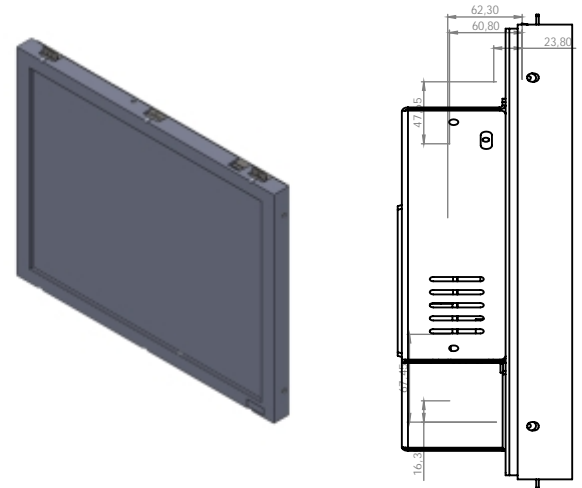

- (1) As especificações contidas neste documento estão sujeitas a alterações sem aviso prévio.
(2) Marcas e nomes aqui citados para referência são de propriedade de seus respectivos proprietários

SEDE: Rodovia BR 459, Km 124,1, Bloco A, Distrito Industrial,
Santa Rita do Sapucaí, MG, Brasil. CEP 37540-000
www.nltere.com.br comercial@nltere.com.br Tel +55 35 3471-0500 +55 35 3471-4735

FILIAL: Rua João de Souza Dias, 316, Bairro Campo Belo,
São Paulo, SP, Brasil. CEP 04618-001
sacsp@nltere.com.br Tel +55 11 2384-9984