

MONITOR LCD OPEN FRAME 19"

TELA SENSÍVEL AO TOQUE - SAW
IMAGENS COM ALTO BRILHO
PRECISÃO E ALTA SENSIBILIDADE NO TOQUE
SEGURANÇA E CONFORTO

DESIGN E TECNOLOGIA PARA ATENDER AS
MAIS DIVERSAS APLICAÇÕES



FÁCIL INSTALAÇÃO
ATENDE ÀS NORMAS DE SEGURANÇA UL
ALTA DURABILIDADE



TMI-1900S

Série IN 190-1

Especificações técnicas

Dimensões (mm)

Especificação da Matriz LCD

Matriz	19"
Relação X/Y	4:3
Área Útil (H x V)	376,32 x 301,06mm
Resolução Nativa	1280 (x3 RGB) x 1024 pixels - 60 Hz
Dot pitch	0,297 x 0,297mm
Cores	16,2 M (3 x 8 bits)
Brilho	300 cd/m2 típico
Contraste típico	700:1
Ângulo de visão (H x V)	80° / 160° x 80° / 160°
Controles disponíveis	Auto ajuste, brilho, contraste, temperatura da cor, qualidade de imagem, ajuste da imagem OSD, escolha de entrada de vídeo
Tempo de resposta	6 ms
Taxa de sincronismo	Horizontal: 24 ~ 80 Khz Vertical: 50 ~75 Khz
Vida útil da lâmpada	50.000 horas

Especificação da Tela Sensível ao Toque

Tecnologia	SAW
Resolução	2048 x 2048
Tempo de resposta	35 ms
Transparência	Maior que 92%
Força de toque	Menor que 85 gramas
Vida útil	Maior que 50 milhões de toque

Interfaces

Alimentação	100 ~240 Volts - 50/60 Hz
Tela Sensível ao toque	USB ou Serial
Entrada de vídeo	VGA Analógico e DVI Digital
Conectores de vídeo	Mini D-Sub 15pins VGA type

Características Físicas e Ambientais

Temperatura	Operação: 0 ~ 40°C Armazenagem: -20 ~ +60°C
Umidade	10% ~ 90% (sem condensação)
Dimensões do monitor (L x A x C)	434mm x 360mm x 64mm
Peso	Líquido: 8,1 Kg Bruto: 9,0 Kg
Fixação	VESA 75mm

Outros

Acabamento	Open frame
Cor	Preta
Consumo	40 W
MTBF	50.000 horas
Certificações / Normas	FCC, CE, UL
Garantia	1 ano

- (1) As especificações contidas neste documento estão sujeitas a alterações sem aviso prévio.
- (2) Marcas e nomes aqui citados para referência são de propriedade de seus respectivos proprietários

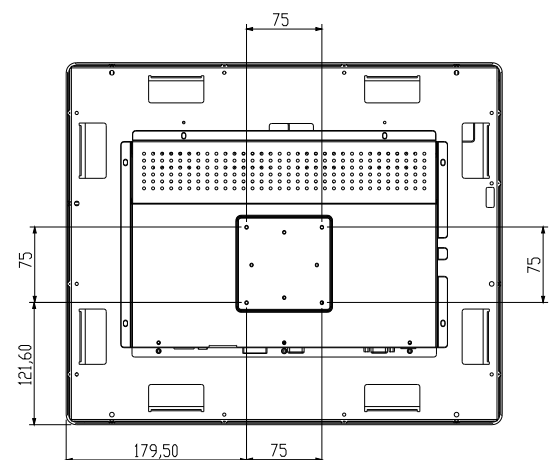
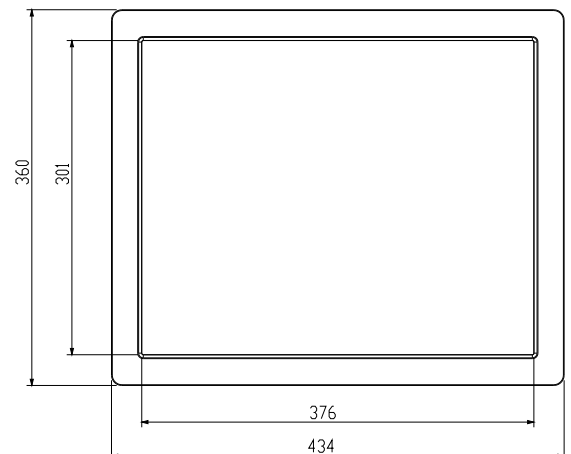
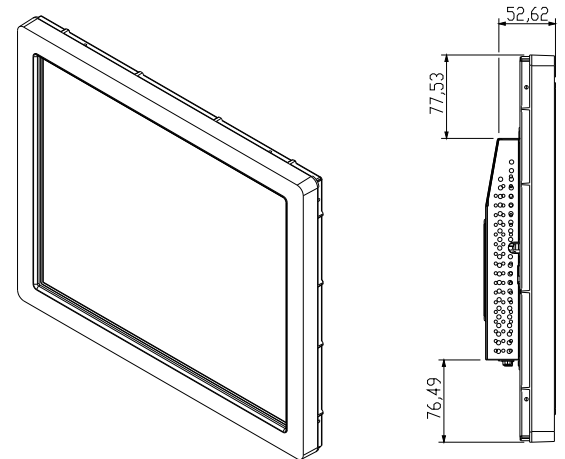

SEDE: Rodovia BR 459. Km 124,1. Bloco A. Distrito Industrial.
Santa Rita do Sapucaí, MG. Brasil. CEP 37540-000
www.nitere.com.br comercial@nitere.com.br Tel +55 35 3471-0500 +55 35 3471-4735

FILIAL: Rua João de Souza Dias, 316. Bairro Campo Belo.
São Paulo, SP. Brasil. CEP 04618-001
sacs@nitere.com.br Tel +55 11 2384-9984